

# S-2965/S-2960 Slussventil med slätändar DN 80-300

F5 extra lång/lång bygglängd

03-05/05-2011 **3**  
Side 1 av 2

## Användning och speciella egenskaper

- Användningsområden: Vatten och avloppsvatten
- Lämpad för markförläggning
- Spindel i rostfritt stål
- Enkel låsbar bajonettkoppling för spindelförlängare
- Ytbehandlad in- och utvändigt med epoxi
- Helgumnerad sluss
- Dubbla o-ringar ligger skyddade i egna spår
- Inbyggd överdelspackning
- Skyddspackning vid spindeltopp
- S-2965 används när gamla ventiler byts ut och vid nyanläggning av segjärnsrör
- S-2960 används vid byte av flänsade ventiler med lång bygglängd F5 tillsammans med två sparflänsar



## Teknisk beskrivning

- Standard: DIN 3352 1 och 13, DIN 3840, EN 545, EN 12266,
- Tryckklass: PN 16, undertryck - 0,8 bar, högerstängande
- Max arbetstemperatur: 50°C
- Provmtryck: Öppen ventil 24 bar, stängd ventil 17,6 bar
- Ytbehandlad: Epox min 250 µm
- Färg: Blå, RAL 5017
- Överdel: Monterad med insexskruvar som är skyddade med värmetåligt vax
- Spindel: Icke stigande med konisk fyrkant DIN87304 (se tabell: mått spindeltopp)
- Ventiltopp: Bajonettspår för spindelförlängare S-1880

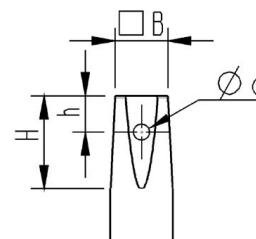

**Mått spindeltopp**

DN	B	H	h	d
80-150	19,3	28	17	7
*200-300	27,3	47	18,5	8

\*Hylsa monterad på spindeltopp från fabrik (demontera hylsan på S-1880 före montering)

## Beställning och data

### Mått och beställningsnummer S-2965

Dy	DN	H	L	L1	Vikt	Kv	Z	Esco nr.	RSK nr.
98	80	330	550	210	20	507	0,2	0029650080	425 51 22
118	100	324	550	210	22	792	0,2	0029650100	425 51 23
144	125	418	550	202	32	1238	0,2	0029650125	
170	150	422	550	200	38	2228	0,15	0029650150	425 51 24
222	200	536	600	190	67	3960	0,15	0029650200	425 51 25
274	250	639	650	220	81	6188	0,15	0029650250	425 51 26
326	300	720	700	220	130	8910	0,15	0029650300	425 51 27

### Mått och beställningsnummer S-2960

Dy	DN	H	L	L1	Vikt	Kv	Z	Esco nr.	RSK nr.
98	80	330	280	88	15	507	0,2	0029600080	
118	100	324	300	90	17	792	0,2	0029600100	
144	125	418	325	90	27	1238	0,2	0029600125	
170	150	420	350	100	32	2228	0,15	0029600150	
222	200	536	400	115	55	3960	0,15	0029600200	
274	250	639	450		71	6188	0,15	0029600250	
326	300	720	500		125	8910	0,15	0029600300	

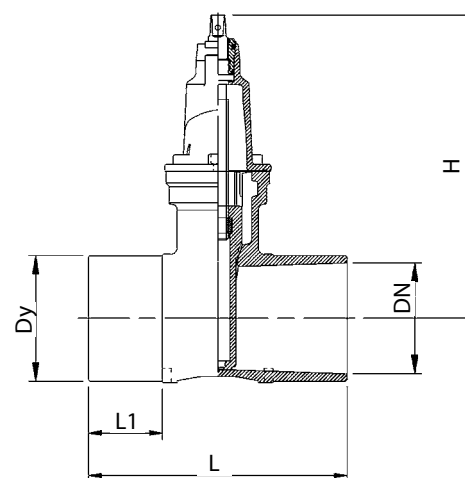

Kongsberg Esco AB tar ej på sig något ansvar för eventuella fel i kataloger, broschyrer eller annat tryckt material. Kongsberg Esco förbehåller sig rätt till (konstruktions) ändringar av sina produkter utan föregående avisering. Det samma gäller produkter upptagna på inestående order under förutsättning att redan avtalade specifikationer ej ändrats.

# S-2965/S-2960 Slussventil med slätändar DN 80-300

F5 extra lång/lång bygglängd

03-05/11.2011 **3**  
Side 2 av 2

## Materialspekifikation

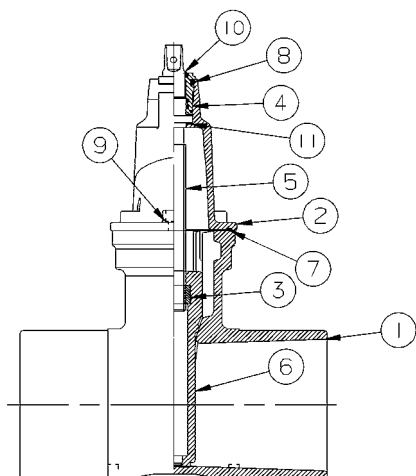

Pos	Detalj	Material
1	Hus	Segjärn EN1563 EN-GJS-500-7
2	Överdel	Segjärn EN1563 EN-GJS-500-7
3	Spindelmutter	Rödgoods Rg5
4	Packbox	Avzinkningshärdig mässing
5	Spindel	Rostfritt stål EN10088-3 1.4021
6	Sluss	Segjärn EN1563 EN-GJS-500-7 med gummi
7	Packning (inbyggd)	Gummi NBR
8	O-ringar	Gummi NBR
9	Insexskruv	Stål 8.8
10	Skyddspackning	Gummi NBR
11	Glidelager	POM

## Karaktäristik

### Öppen/stängd moment

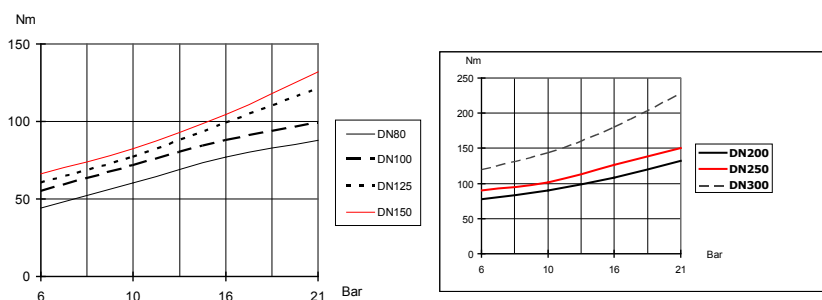

### Manövermoment

DN	Antal varv öppen/stängd	Ventilens innerdiameter	Max vridmoment Nm
80	22	87	120
100	22	97	150
125	31	125	200
150	32	140	225
200	33	187	300
250	43	240	350
300	49	290	350

Om ventilen inte stänger vid max moment kolla möjliga hinder eller fel med ventilen.

## Monteringsmöjligheter

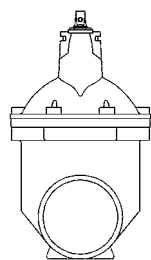

Rekommenderas

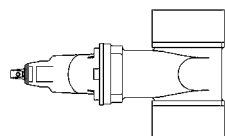

Möjlig

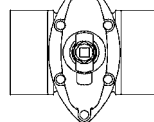

Möjlig

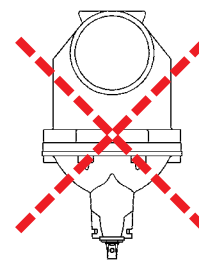

Rekommenderas ej

## Tilläggsutrustning och varianter

### Tilläggsutrustning

S-1880 Spindelförlängare  
S-1830/1835/1840 Betäckning  
S-1110 Ratt

### Varianter

Förberedd för aktuator  
Med aktuator elektrisk  
Med indikator