

# S-1880/S-1880-4 Spindelförlängare

Teleskopiska

06-03/11.2011 **6**  
Side 1 av 2

## Användning och speciella egenskaper

- Användningsområden:  
För Kongsberg Esco's markförlagda slussventiler  
DN65-400
- Lämpad för markförläggning
- Teleskopiskt utförande som förenklar justering till önskad längd
- Monteras enkelt på ventilen med bajonettkoppling  
(se sidan 2, monteringsanvisning)
- S-1880-4 rekommenderas där aggressivt markförhållande råder



## Beställning och data

### Mått och beställningsnummer

Serie	Typ	HS mm	HB mm	Vikt kg	Esco nr. S-1880	RSK nr
S-1880 förzinkat stål	00	410 - 515	45	2,6	0018800550	426 19 43
	0	500 - 735	45	2,8	0018800640	426 19 44
	0,5	610 - 940	45	3,0	0018800670	426 19 56
	1	715 - 1180	45	3,7	0018800870	426 19 45
	2	1010 - 1700	45	5,1	0018801150	426 19 46
	2,5	1260 - 2200	45	6,0	0018801320	
	3	1500 - 2700	45	7,3	0018801650	426 19 47
	4	2280 - 4255	45	10,8	0018802400	426 19 48

### Mått och beställningsnummer

Serie	Typ	HS mm	HB mm	Vikt kg	Esco nr S-1880-4	RSK nr.
S-1880-4 syrafast stål	00	410 - 515	45	2,6	0018800554	426 19 89
	0	500 - 735	45	2,8	0018800644	426 19 90
	0,5	610 - 940	45	3,0	0018800674	
	1	715 - 1180	45	3,7	0018800874	426 19 91
	2	1010 - 1700	45	5,1	0018801154	426 19 92
	2,5	1260 - 2200		6,0	0018801324	
	3	1500 - 2700	45	7,3	0018801654	426 19 93
	4	2280 - 4255	45	10,8	0018802404	426 19 94

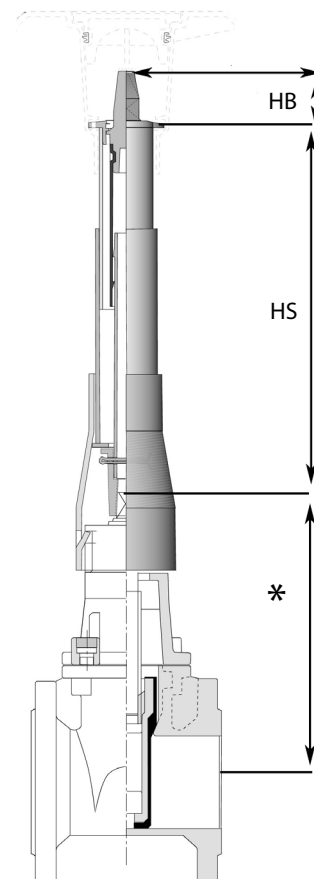

\* Varierar beroende på ventil

Kongsberg Esco AB tar ej på sig något ansvar för eventuella fel i kataloger, broschyrer eller annat tryckt material. Kongsberg Esco förbehåller sig rätt till (konstruktions) ändringar av sina produkter utan föregående avisering. Det gäller produkter upptagna på inestående order förutsättning att redan specifikationer ej ändrats.

# S-1880/S-1880-4 Spindelförlängare

Teleskopiska

06-03/11.2011 **6**  
Side 2 av 2

## Materialspecifikation

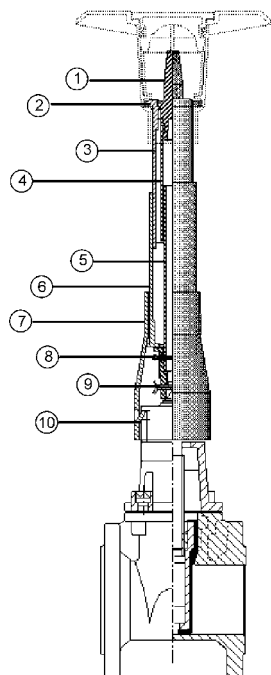

### Materialspecifikation

Pos	Detalj	Material
1	Spindeltopp	Segjärn EN 1563 EN-GJS-400-15
2	Fästöron	PP-plast
3	Övre skyddsror	PP-plast 44 x 50 mm
4	Övre spindelrör	Förzinkat stål/ syrafast stål EN1088-3/1.4404 / syrafast stål (S-1880-4)
5	Nedre spindelstång	Förzinkat stål/ syrafast stål EN1088-3/1.4404 / syrafast stål (S-1880-4)
6	Nedre skyddsror	PP-plast 50x66mm
7	Ventilfäste	PP-plast
8	Sprint	Syrafast stål EN 10088-3 1.4404
9	Spindelhylsa	Segjärn EN 1563 EN-GJS-400-15/syrafast stål EN10088-3/1.44404
10	Låsöron	PP-plast

### Montering

- En extra låsning kan utföras mellan spindeltopp och hylsa via medsänd sprint
- Sprint används alltid i samband med Kongsberg Esco's slussventiler
- Skjut ner ventilmästet (7) över ventilhalsen, så att låsöronen (10) går in i ventilhalsens spår

### Demontering

- Vrid ventilmästet (7), så att låsöronen (10) går ur ventilhalsens spår
- Slå ur sprinten

## Teknisk beskrivning

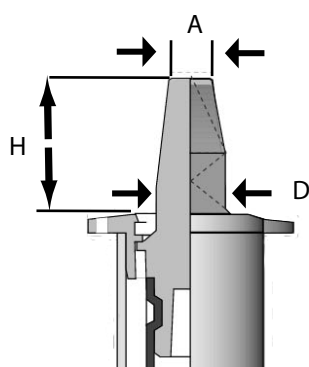

### Mått spindeltopp

DN	A	D	H
65-400	19	26	55

## Tillägsutrustning

- S-1890/S-1890-4 Utbyteshysor (DN200-300)
- S-1895 Utbyteshylsa (DN400)
- S-1891 Rothylsor
- S-1885 Spindelförlängningsförlängare
- S-1889 -1 Adapter oval, för-1880/1880-4
- S-1886 Rotväska
- S-1892 Reprör (överdel) 1,5 m
- S-1892-4 Reprör (överdel) syrafast 1,5 m